

ГОСТ 5933-73 Гайки шестигранные прорезные и корончатые низкие класса точности А. Конструкция и размеры



Крепеж, инструмент крупным и мелким оптом с доставкой по России.
Санкт-Петербург, 5-ый Верхний переулок, дом 19
тел: (812) 335-00-52 e-mail: sales@opmcom.ru
(812) 600-40-71 сайт: www.optprommetiz.ru
(812) 320-28-84

ИНФОРМАЦИОННЫЕ ДАННЫЕ

1. РАЗРАБОТАН И ВНЕСЕН Государственным комитетом СССР по стандартам
2. УТВЕРЖДЕН И ВВЕДЕН В ДЕЙСТВИЕ Постановлением Государственного комитета стандартов Совета Министров СССР от 23.01.73 N 141
3. Стандарт полностью соответствует СТ СЭВ 2663-89
4. ВЗАМЕН ГОСТ 5933-62
5. ССЫЛОЧНЫЕ НОРМАТИВНО-ТЕХНИЧЕСКИЕ ДОКУМЕНТЫ

Обозначение НТД, на который дана ссылка	Номер пункта
ГОСТ 397-79	1
ГОСТ 1759.0-87	4
ГОСТ 24705-2004	2

6. Ограничение срока действия снято по протоколу N 4-93 Межгосударственного совета по стандартизации, метрологии и сертификации (ИУС 4-94)
7. ИЗДАНИЕ с Изменениями N 1, 2, 3, 4, 5, 6, утвержденными в феврале 1974 г., сентябре 1979 г., декабре 1981 г., октябре 1984 г., марте 1989 г., марте 1990 г. (ИУС 3-74, 10-79, 2-82, 1-85, 6-89, 7-90)

Настоящий стандарт распространяется на низкие прорезные и корончатые шестигранные гайки класса точности А с диаметром резьбы от 6 до 48 мм.

Стандарт полностью соответствует СТ СЭВ 2663-89.

(Измененная редакция, Изм. N 3).

1. Конструкция и размеры гаек должны соответствовать указанным на чертеже и в таблице.

Исполнение 1

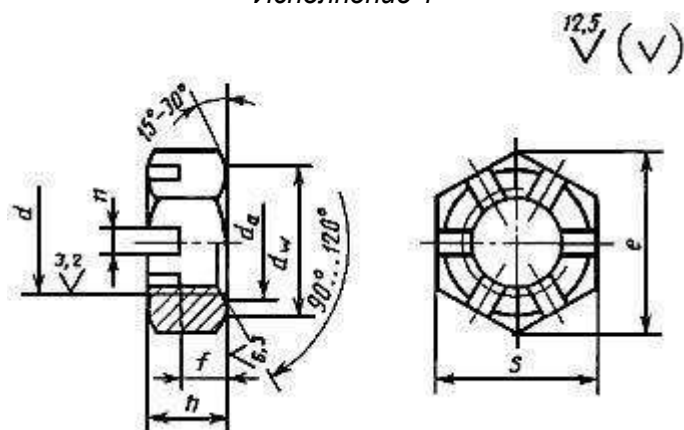

Конструкция и размеры гаек. Исполнение 2

Исполнение 2



Таблица 1 мм

Номинальный диаметр резьбы d	6	8	10	12	(14)	16	(18)	20	(22)	24	(27)	30	(33)	36	(39)	42	48
Шаг резьбы	крупный	1,0	1,25	1,5	1,75	2,0	2,0	2,5	2,5	3,0	3,0	3,5	3,5	4,0	4,0	4,5	5,0
	мелкий	-	1,0	1,25	1,25	1,5	1,5	1,5	1,5	2,0	2,0	2,0	2,0	3,0	3,0	3,0	3,0
Размер "под ключ" S	10	13	16	18	21	24	27	30	34	36	41	46	50	55	60	65	75
Высота h	6	7	8	10	11	12	13	13	15	15	17	18	20	20	22	23	25
Расстояние от опорной поверхности до основания прорези f и коронки m	3,5	4,0	5,0	6,0	7,0	7,0	8,0	8,0	9,0	9,0	11	11	13	13	13	14	16
dw, не менее	9,0	11,7	14,6	16,6	19,6	22,5	25,3	27,7	31,7	33,2	38,3	42,7	46,6	51,1	55,9	60,6	69,4
Диаметр описанной окружности f, не менее	11,1	14,4	17,8	20,0	23,4	26,8	30,1	33,5	37,7	40,0	45,6	51,3	55,8	61,3	67,0	72,6	83,9
Диаметр фаски da	не менее	6	8	10	12	14	16	18	20	22	24	27	30	33	36	39	48
	не более	6,75	8,75	10,8	13,0	15,1	17,3	19,4	21,6	23,8	25,9	29,2	32,4	35,6	38,9	42,2	51,8
Диаметр коронки D	-	-	-	16	19	22	25	28	32	34	38	42	46	50	55	58	65
Число прорезей	6																8
Ширина прорези p	2,0	2,5	2,8	3,5	4,5			5,5			7,0			9,0			
Размер шплинта (рекомендуемый) по ГОСТ 397	Исполнение 1	1,6·16	2·20	2,5·25	3,2·32	4·36	4·40	5·45		5·50	6,3·63		6,3·71		8·80	8·90	
	Исполнение 2	-	-	-	3,2·25	4·32	4·36	5·40		5·45	6,3·50		6,3·63		8·71	8·80	

Примечания:

1. Размеры, заключенные в скобки, применять не рекомендуется.
2. Допускается по соглашению между изготовителем и потребителем изготавливать гайки с номинальным диаметром резьбы от 36 до 48 мм с шагом резьбы 2 мм.
3. Для изделий, спроектированных до 01.01.91, допускается применять гайки с размерами, указанными в приложении 2.

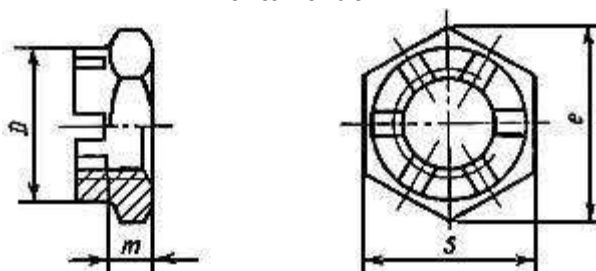
Пример условного обозначения гайки исполнения 1, диаметром резьбы d=12 мм, с крупным шагом резьбы с полем допуска 6H, класса прочности 04 без покрытия:

Гайка M12-6H.04 ГОСТ 5933-73

То же, исполнения 2, с мелким шагом резьбы с полем допуска 6H, с покрытием 01 толщиной 9 мкм:

Гайка 2M12·1,25-6H.04.019 ГОСТ 5933-73

2. Резьба - по ГОСТ 24705.
3. Допускается выполнение фаски со стороны прорези или коронки.
- 3а. Форма дна прорези может быть плоской, скругленной или с фаской.
4. Технические требования - по ГОСТ 1759.0.
5. Теоретическая масса гаек указана в приложении 1.

ПРИЛОЖЕНИЕ 1 (справочное). Масса стальных гаек с крупным шагом резьбы

Таблица 2 мм

Номинальный диаметр резьбы d, мм	Теоретическая масса 1000 шт. гаек, кг	
	Исполнение 1	Исполнение 2
6	2,473	-
8	4,789	-
10	9,055	-
12	13,129	11,096
14	20,186	16,940
16	26,078	22,490
18	37,303	32,850
20	46,315	40,960
22	66,578	59,630
24	76,349	67,810
27	116,110	103,260
30	152,560	132,570
33	200,715	175,525
36	248,870	218,480
39	313,540	271,320
42	378,210	324,160
48	570,480	486,140

ПРИЛОЖЕНИЕ 1. (Измененная редакция, Изм. N 5).

ПРИЛОЖЕНИЕ 2 (справочное)

Таблица 3 мм

Номинальный диаметр резьбы d	10	12	14	22
Размер "под ключ" S	17	19	22	32
Диаметр описанной окружности e, не менее	18,9	21,1	24,5	35,8
dw, не менее	15,6	17,4	20,6	30,0

ПРИЛОЖЕНИЕ 2. (Введено дополнительно, Изм. N 5).



Крепеж, инструмент крупным и мелким оптом с доставкой по России.
 Санкт-Петербург, 5-ый Верхний переулок, дом 19
 тел: (812) 335-00-52 e-mail: sales@opmcom.ru
 (812) 600-40-71 сайт: www.optprommetiz.ru
 (812) 320-28-84